

Tiếng Việt

Bài 9 - Tiết 3

Viết

**Tìm hiểu cách viết bài
văn thuật lại một sự việc**



YÊU CẦU CẦN ĐẠT



- Nhận biết được cách viết bài văn thuật lại một sự việc (cấu tạo của bài văn, cách thuật lại các hoạt động theo trình tự....)

KHỞI ĐỘNG





**Ở bài hát này, bạn nhỏ được đi
đâu và làm gì?**



Đọc bài văn dưới đây và trả lời câu hỏi.

Mở bài

Trong buổi sinh hoạt lớp chiều nay, lớp tôi tổ chức lễ phát động xây dựng thư viện lớp.

Trước giờ sinh hoạt, bạn Minh "hoạ sĩ" của lớp tôi viết lên bảng dòng chữ: *Chung tay xây dựng thư viện lớp 4B*. Bạn còn vẽ trang trí những hình ảnh ngộ nghĩnh: chú gà con trong bài thơ "Bầu trời trong quả trứng" đội trên đầu một mảnh vỏ trứng nhỏ, chú đế mèn bước ra từ cuốn truyện "Đế Mèn phiêu lưu kí", những cuốn sách mở rộng như sải cánh bay,... Bàn chủ tọa được các bạn nữ phủ khăn trải bàn và đặt lọ hoa nhiều màu rực rỡ.

Trống báo giờ sinh hoạt lớp vang lên. Các bạn ai nấy ngồi vào vị trí của mình. Đầu tiên, cô chủ nhiệm phát biểu khai mạc. Cô nói với chúng tôi về tầm quan trọng của sách và ý nghĩa của việc đọc sách. Nếu trong lớp có thư viện thì cả lớp sẽ cùng nhau đọc sách, trao đổi, chia sẻ về những điều thú vị mình đọc được.

Tiếp theo ý kiến của cô chủ nhiệm, bạn lớp trưởng phát động phong trào *Chung tay xây dựng thư viện lớp*. Các bạn hào hứng thảo luận, đề xuất các hình thức ủng hộ, đóng góp sách, báo, truyện,... Trong lớp vang lên những tiếng "Đồng ý", "Nhất trí",... Cô giáo nhắc cả lớp đây là việc làm tự nguyện, ai có nhiều góp nhiều, ai có ít góp ít.

Sau thời gian thảo luận, bạn lớp phó thông báo từ ngày mai các bạn bắt đầu quyên góp. Các tổ trưởng sẽ ghi tên sách theo tổ, sau đó tập hợp và xếp sách vào tủ sách của lớp.

Buổi sinh hoạt lớp kết thúc. Cô giáo và cả lớp tôi vui lắm. Sắp tới, chúng tôi sẽ tha hồ đọc sách, đọc truyện ngay tại lớp mình.

Kết bài

(Anh Nguyễn)

a. Bài văn trên có mấy phần? Đó là những phần nào?

Bài văn có 3 phần. Đó là phần mở bài, thân bài và kết bài

Đọc bài văn dưới đây và trả lời câu hỏi.

Mở bài

Trong buổi sinh hoạt lớp chiều nay, lớp tôi tổ chức lễ phát động xây dựng thư viện lớp.

Trước giờ sinh hoạt, bạn Minh “hoạ sĩ” của lớp tôi viết lên bảng dòng chữ: *Chung tay xây dựng thư viện lớp 4B*. Bạn còn vẽ trang trí những hình ảnh ngộ nghĩnh: chú gà con trong bài thơ “Bầu trời trong quả trứng” đội trên đầu một mảnh vỏ trứng nhỏ, chú dế mèn bước ra từ cuốn truyện “Dế Mèn phiêu lưu kí”, những cuốn sách mở rộng như hải cánh bay,... Bàn chủ tọa được các bạn nữ phủ khăn trải bàn và đặt lọ hoa nhiều màu rực rỡ.

Trống báo giờ sinh hoạt lớp vang lên. Các bạn ai nấy ngồi vào vị trí của mình. Đầu tiên, cô chủ nhiệm phát biểu khai mạc. Cô nói với chúng tôi về tầm quan trọng của sách và ý nghĩa của việc đọc sách. Nếu trong lớp có thư viện thì cả lớp sẽ cùng nhau đọc sách, trao đổi, chia sẻ về những điều thú vị mình đọc được.

Tiếp theo ý kiến của cô chủ nhiệm, bạn lớp trưởng phát động phong trào *Chung tay xây dựng thư viện lớp*. Các bạn hào hứng thảo luận, đề xuất các hình thức ủng hộ, đóng góp sách, báo, truyện,... Trong lớp vang lên những tiếng “Đồng ý”, “Nhất trí”,... Cô giáo nhắc cả lớp đây là việc làm tự nguyện, ai có nhiều góp nhiều, ai có ít góp ít.

Sau thời gian thảo luận, bạn lớp phó thông báo từ ngày mai các bạn bắt đầu quyên góp. Các tổ trưởng sẽ ghi tên sách theo tổ, sau đó tập hợp và xếp sách vào tủ sách của lớp.

Buổi sinh hoạt lớp kết thúc. Cô giáo và cả lớp tôi vui lắm. Sắp tới, chúng tôi sẽ tha hồ đọc sách, đọc truyện ngay tại lớp mình.

Kết bài

(Anh Nguyễn)

b. Phần mở bài giới thiệu những gì?

Mở bài giới thiệu sự việc, thời gian và địa điểm diễn ra sự việc.

Đọc bài văn dưới đây và trả lời câu hỏi.

Mở bài

Trong buổi sinh hoạt lớp chiều nay, lớp tôi tổ chức lễ phát động xây dựng thư viện lớp.

Trước giờ sinh hoạt, bạn Minh "hoạ sĩ" của lớp tôi viết lên bảng dòng chữ: *Chung tay xây dựng thư viện lớp 4B*. Bạn còn vẽ trang trí những hình ảnh ngộ nghĩnh: chú gà con trong bài thơ "Bầu trời trong quả trứng" đội trên đầu một mảnh vỏ trứng nhỏ, chú đế mèn bước ra từ cuốn truyện "Đế Mèn phiêu lưu kí", những cuốn sách mở rộng như hải cánh bay,... Bàn chủ tọa được các bạn nữ phủ khăn trải bàn và đặt lọ hoa nhiều màu rực rỡ.

Trống báo giờ sinh hoạt lớp vang lên. Các bạn ai nấy ngồi vào vị trí của mình. Đầu tiên, cô chủ nhiệm phát biểu khai mạc. Cô nói với chúng tôi về tầm quan trọng của sách và ý nghĩa của việc đọc sách. Nếu trong lớp có thư viện thì cả lớp sẽ cùng nhau đọc sách, trao đổi, chia sẻ về những điều thú vị mình đọc được.

Tiếp theo ý kiến của cô chủ nhiệm, bạn lớp trưởng phát động phong trào *Chung tay xây dựng thư viện lớp*. Các bạn hào hứng thảo luận, đề xuất các hình thức ủng hộ, đóng góp sách, báo, truyện,... Trong lớp vang lên những tiếng "Đồng ý", "Nhất trí",... Cô giáo nhắc cả lớp đây là việc làm tự nguyện, ai có nhiều góp nhiều, ai có ít góp ít.

Sau thời gian thảo luận, bạn lớp phó thông báo từ ngày mai các bạn bắt đầu quyên góp. Các tổ trưởng sẽ ghi tên sách theo tổ, sau đó tập hợp và xếp sách vào tủ sách của lớp.

Buổi sinh hoạt lớp kết thúc. Cô giáo và cả lớp tôi vui lắm. Sắp tới, chúng tôi sẽ tha hồ đọc sách, đọc truyện ngay tại lớp mình.

(Anh Nguyễn)

Thân bài

Kết bài

c. Phần thân bài gồm mấy đoạn? Ý chính của mỗi đoạn là gì?

- Phần thân bài gồm có 4 đoạn.
- Đoạn 1: Các hoạt động chuẩn bị.
- Đoạn 2: Phát biểu khai mạc của cô chủ nhiệm.
- Đoạn 3: Bạn lớp trưởng phát động phong trào và thảo luận về cách thức thực hiện.
- Đoạn 4: Phân công nhiệm vụ.



d. Nêu những hoạt động được thuật lại ở thân bài theo đúng trình tự.

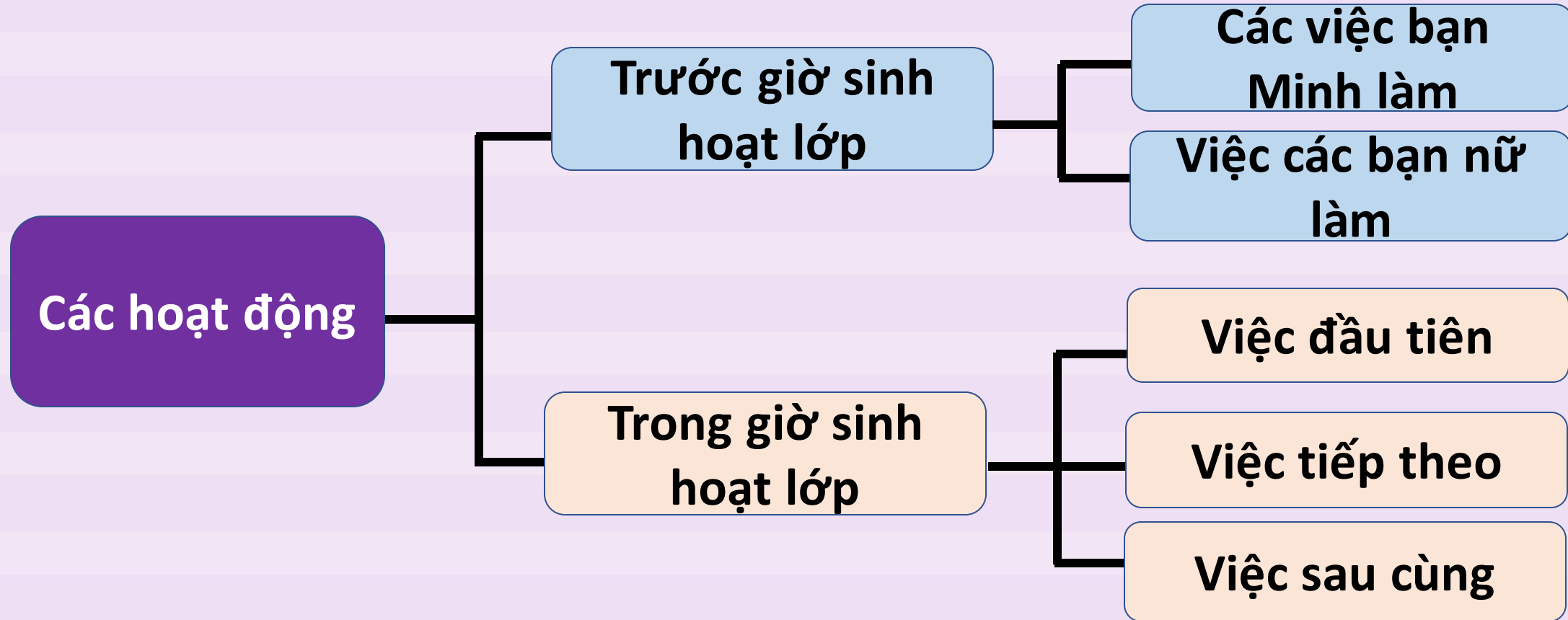

Các hoạt động	Nội dung hoạt động
<p>Trước giờ sinh hoạt lớp</p>	<ul style="list-style-type: none"> - <i>Bạn Minh viết và vẽ trang trí trên bảng lớp:</i> + Dòng chữ: Chung tay xây dựng Thư viện lớp 4B. + Những hình ảnh ngộ nghĩnh: chú gà con đội trên đầu một mảnh vỏ trứng, chú dế mèn bước ra từ cuốn truyện, những cuốn sách mở rộng như sải cánh bay,... - Các bạn nữ chuẩn bị bàn chủ tọa + Phủ khăn trải bàn + Đặt lọ hoa rực rỡ lên bàn.
<p>Trong giờ sinh hoạt lớp</p>	<ul style="list-style-type: none"> - Đầu tiên: Cô chủ nhiệm phát biểu khai mạc (về tầm quan trọng của sách, ý nghĩa của việc đọc sách, vì sao cần có một thư viện của lớp). - Tiếp theo: Bạn lớp trưởng phát động phong trào Chung tay xây dựng thư viện lớp; cả lớp thảo luận, đưa ra các hình thức ủng hộ, đóng góp sách báo,... - Sau cùng: Bạn lớp phó thông báo thời gian mang sách báo đến góp; nhiệm vụ của các tổ trưởng trong việc tập hợp và ghi tên sách các bạn trong tổ đóng góp.

Đọc bài văn dưới đây và trả lời câu hỏi.

Mở bài

Trong buổi sinh hoạt lớp chiều nay, lớp tôi tổ chức lễ phát động xây dựng thư viện lớp.

Trước giờ sinh hoạt, bạn Minh "hoạ sĩ" của lớp tôi viết lên bảng dòng chữ: *Chung tay xây dựng thư viện lớp 4B*. Bạn còn vẽ trang trí những hình ảnh ngộ nghĩnh: chú gà con trong bài thơ "Bầu trời trong quả trứng" đội trên đầu một mảnh vỏ trứng nhỏ, chú dế mèn bước ra từ cuốn truyện "Dế Mèn phiêu lưu kí", những cuốn sách mở rộng như sải cánh bay,... Bàn chủ tọa được các bạn nữ phủ khăn trải bàn và đặt lọ hoa nhiều màu rực rỡ.

Trống báo giờ sinh hoạt lớp vang lên. Các bạn ai nấy ngồi vào vị trí của mình. Đầu tiên, cô chủ nhiệm phát biểu khai mạc. Cô nói với chúng tôi về tầm quan trọng của sách và ý nghĩa của việc đọc sách. Nếu trong lớp có thư viện thì cả lớp sẽ cùng nhau đọc sách, trao đổi, chia sẻ về những điều thú vị mình đọc được.

Tiếp theo ý kiến của cô chủ nhiệm, bạn lớp trưởng phát động phong trào *Chung tay xây dựng thư viện lớp*. Các bạn hào hứng thảo luận, đề xuất các hình thức ủng hộ, đóng góp sách, báo, truyện,... Trong lớp vang lên những tiếng "Đồng ý", "Nhất trí",... Cô giáo nhắc cả lớp đây là việc làm tự nguyện, ai có nhiều góp nhiều, ai có ít góp ít.

Sau thời gian thảo luận, bạn lớp phó thông báo từ ngày mai các bạn bắt đầu quyên góp. Các tổ trưởng sẽ ghi tên sách theo tổ, sau đó tập hợp và xếp sách vào tủ sách của lớp.

Buổi sinh hoạt lớp kết thúc. Cô giáo và cả lớp tôi vui lắm. Sắp tới, chúng tôi sẽ tha hồ đọc sách, đọc truyện ngay tại lớp mình.

Kết bài

(Anh Nguyễn)

e. Những từ ngữ nào giúp em nhận biết các hoạt động được thuật lại theo trình tự?

Trước giờ sinh hoạt, trong giờ sinh hoạt, sau thời gian thảo luận.

Đọc bài văn dưới đây và trả lời câu hỏi.

Mở bài

Trong buổi sinh hoạt lớp chiều nay, lớp tôi tổ chức lễ phát động xây dựng thư viện lớp.

Trước giờ sinh hoạt, bạn Minh “hoạ sĩ” của lớp tôi viết lên bảng dòng chữ: *Chung tay xây dựng thư viện lớp 4B*. Bạn còn vẽ trang trí những hình ảnh ngộ nghĩnh: chú gà con trong bài thơ “Bầu trời trong quả trứng” đội trên đầu một mảnh vỏ trứng nhỏ, chú đế mèn bước ra từ cuốn truyện “Đế Mèn phiêu lưu kí”, những cuốn sách mở rộng như hải cánh bay,... Bàn chủ tọa được các bạn nữ phủ khăn trải bàn và đặt lọ hoa nhiều màu rực rỡ.

Trống báo giờ sinh hoạt lớp vang lên. Các bạn ai nấy ngồi vào vị trí của mình. Đầu tiên, cô chủ nhiệm phát biểu khai mạc. Cô nói với chúng tôi về tầm quan trọng của sách và ý nghĩa của việc đọc sách. Nếu trong lớp có thư viện thì cả lớp sẽ cùng nhau đọc sách, trao đổi, chia sẻ về những điều thú vị mình đọc được.

Tiếp theo ý kiến của cô chủ nhiệm, bạn lớp trưởng phát động phong trào *Chung tay xây dựng thư viện lớp*. Các bạn hào hứng thảo luận, đề xuất các hình thức ủng hộ, đóng góp sách, báo, truyện,... Trong lớp vang lên những tiếng “Đồng ý”, “Nhất trí”,... Cô giáo nhắc cả lớp đây là việc làm tự nguyện, ai có nhiều góp nhiều, ai có ít góp ít.

Sau thời gian thảo luận, bạn lớp phó thông báo từ ngày mai các bạn bắt đầu quyên góp. Các tổ trưởng sẽ ghi tên sách theo tổ, sau đó tập hợp và xếp sách vào tủ sách của lớp.

Buổi sinh hoạt lớp kết thúc. Cô giáo và cả lớp tôi vui lắm. Sắp tới, chúng tôi sẽ tha hồ đọc sách, đọc truyện ngay tại lớp mình.

Thân bài

Kết bài

(Anh Nguyễn)

g. Phần kết bài chia sẻ cảm xúc, suy nghĩ gì về kết quả của hoạt động?

- **Nêu kết quả hoạt động/ công việc**
- **Cảm nghĩ của người tham gia hoạt động**

Trao đổi về những điểm cần lưu ý khi viết bài văn thuật lại một sự việc đã chứng kiến hoặc tham gia.

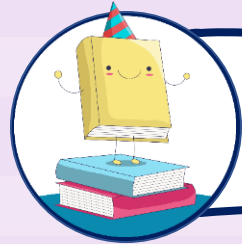

Bố cục của bài viết (mở bài, thân bài, kết bài)



Cách sắp xếp các hoạt động



Cách bộc lộ suy nghĩ, cảm xúc về sự việc



Bài văn thuật lại
một sự việc đã
chứng kiến hoặc
tham gia

Mở bài

Giới thiệu sự việc

Thân bài

Thuật lại diễn biến của sự
việc theo trình tự thời gian,
không gian...

Kết bài

Nêu kết quả, suy đoán sự việc
tiếp theo hoặc nêu suy nghĩ,
cảm xúc của người viết

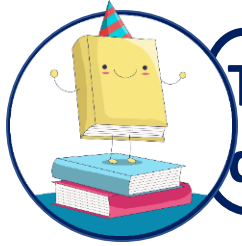

Trước khi viết, nên liệt kê và sắp xếp các hoạt động, việc làm,... theo trình tự để không bị bỏ sót hoặc nhầm lẫn.



Để làm rõ diễn biến của sự việc, nên sử dụng những từ ngữ: đầu tiên, sau đó, trong khi đó, cuối cùng,...



Đoạn văn nên có những từ ngữ, câu văn bộc lộ cảm xúc, suy nghĩ, nhận xét của người viết về sự việc đã chứng kiến hoặc tham gia.

Ghi nhớ

Bài văn thuật lại một sự việc thường gồm 3 phần:

- **Mở bài:** Giới thiệu sự việc được chứng kiến hoặc tham gia.
- **Thân bài:** Thuật lại các hoạt động, việc làm chính theo trình tự thời gian hoặc phạm vi không gian bằng một hoặc nhiều đoạn văn.
- **Kết bài:** Nêu suy nghĩ, cảm xúc về sự việc được chứng kiến hoặc tham gia.

Vận dụng



**Ghi lại trình tự các hoạt động trong
một buổi sinh hoạt lớp của lớp em**



Tạm biệt, hẹn gặp lại

